

Bcd

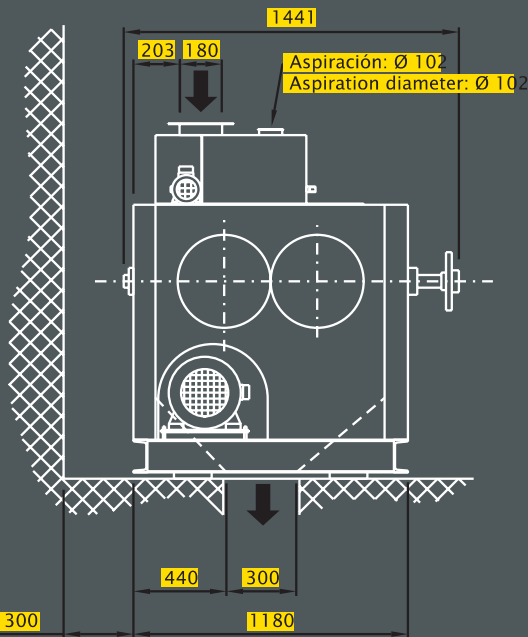
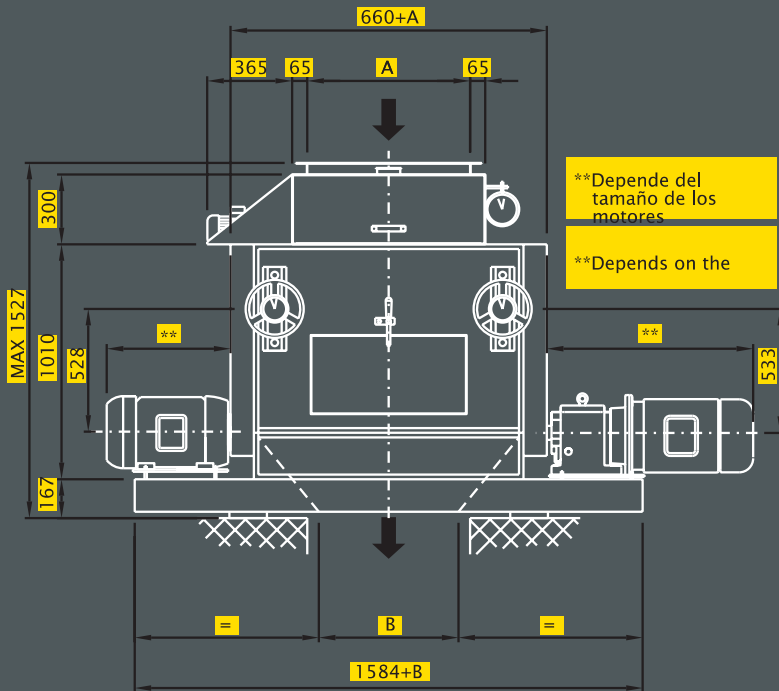

Descripción

Toda la máquina se encuentra montada sobre un bastidor flotante y puede o no incluir motores de mando.

Alimentación: El producto es distribuido sobre todo el cilindro por un alimentador vibratorio comandado por un registro regulable. Posee además un imán de placa para separar partículas metálicas.

Cilindros: Fabricados de fundiciones especiales con una capa superficial endurecida a 500 HB, balanceados dinámicamente y con ejes de aceros especiales montados sobre rodamientos.

Cuchillas: Poseen un sistema flotante regulable que garantiza la linealidad y el mantenimiento de la limpieza del cilindro.

Ajuste: El cilindro delantero se regula con 2 grandes volantes que poseen reguladores-indicadores de presión integrados. El trasero posee un paquete de resortes que garantiza su apertura en caso de que ingrese un objeto extraño.

Optativos:

- ▮ Cilindros con refrigeración por agua.
- ▮ Motores de mando con estructura.
- ▮ Interior de acero inoxidable.

Description

The whole machine is mounted on a floating frame and can include or exclude the main drive.

Feeding: The product to be processed is spread over the entire working width of the rolls by a vibratory feeder, regulated by an adjustable control switch. A magnetic plate removes metallic particles.

Flaking rolls: They are made of high quality cast iron with surface uniformly hardened to 500 HB and dynamically balanced to minimize vibration and prolong bearing life. Roll shafts are made of high yield alloy steels and mounted over special bearings.

Scrapers: Features a floating adjustable system that ensures parallel contact with the flaking roll surface and facilitates cleaning.

Roll gap adjustment: Integrated dial indicators enable exact and reproducible regulation of the grinding gap, which is set by two large handwheels. Spring assemblies allow the rear roll to move back in the event of foreign objects intrusion.

Optional features:

- ▮ Water refrigerated rolls.
- ▮ Main drive with structure.

MODELO MODEL	Ø RODILLO ROLL	L RODILLO ROLL	A	B	* CAPACIDAD CAPACITY	KG
Bcd 400	400	400	300	300	2 t/h.	2000
Bcd 600		600	500	450	3 t/h.	2450
Bcd 800		800	700	600	4 t/h.	2900

Cifras en milímetros / Numbers in millimeters

* La capacidad depende del grano y de los parámetros de molienda / Flaking mill capacity depends on the type of grain to be processed and the milling parameters.

Prillwitz se reserva el derecho a efectuar cualquier cambio sin previo aviso.

Prillwitz reserves the right to make changes without incurring any obligations.