

# Vtng

Con actuador rotativo y electroválvula

Rotating actuator and electrical valve

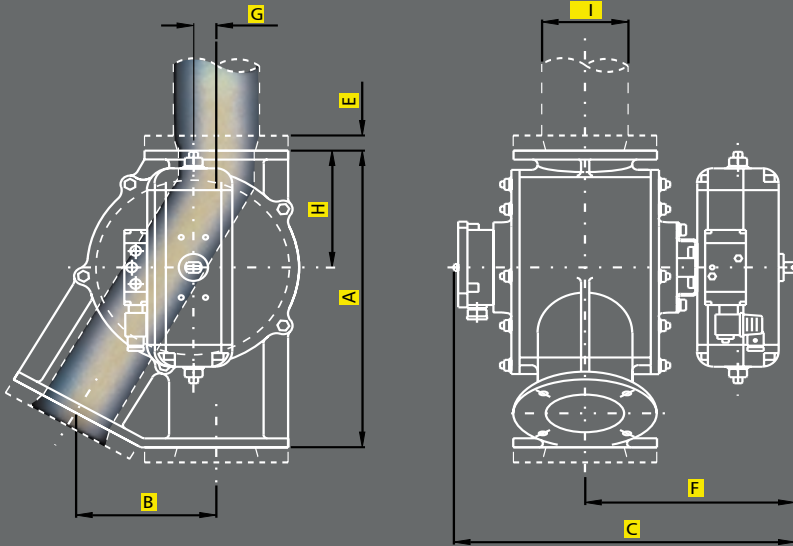

## Descripción

La válvula VTNG posee en su interior un tambor giratorio perfectamente mecanizado y sellado, que al girar conecta una vía u otra de manera precisa y sin pérdidas. Muy ventajosa frente a otras válvulas que poseen elementos mecánicos que tienden a desgastarse, el sello entre conductos de transporte es metálico con una luz mínima.

Se suministra tanto con comando manual como con actuador rotativo y electroválvula. Como opcional es posible su suministro con microswitch detectores de posición.

Su construcción normal es con cuerpo y rotor en fundición de aluminio, ejes en acero y bujes de bronce. Dependiendo del tipo de producto a transportar, es posible su construcción en diversos materiales.

Control manual

Manual control

## Description

The spinning rotor is in a perfectly sealed housing and the connection to the transport tubes is precise and leak-free.

The sealing between both lines is metallic with a minimum gap of light in between.

Unlike older systems, this unit has the added advantage of greater life span of the components in that there are no mechanical parts that erode.

The valve can be supplied with a manual control or with rotating actuator and electrical valve. Micro-switch detector to establish position is optional.

The body and rotor are made of cast aluminium, while the shafts are steel and the couplings are bronze, however, all parts can be manufactured out of a wide variety of materials, depending upon the particular needs of the end user.

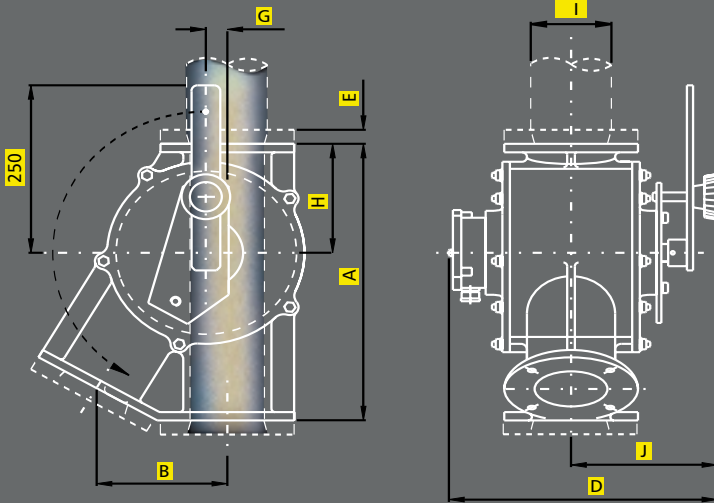

MODELO	Ø I	A	B	C	D	E	F	G	H	J
Vtng 50/65	de 50 a 65	253	135	325	295	20	193	18	96	163
Vtng 65/83	de 65 a 83	318	153	370	330	20	221	22	124	178
Vtng 83/106	de 83 a 106	395	173	420	355	20	258	28	156	193
Vtng 106/137	de 106 a 137	483	201	460	395	30	278	34	186	213
Vtng 137/176	de 137 a 176	584	237	525	445	30	318	43	230	237

Cifras en milímetros / Numbers in millimeters

Prillwitz se reserva el derecho a efectuar cualquier cambio sin previo aviso.

Prillwitz reserves the right to make changes without incurring any obligations.